

Quintus badminton



Infoblad 2018-2019



SEIZOEN 2018/2019

INHOUDSOPGAVE

Waarom een informatieboekje?	blz.	3
Over badminton	blz.	3
Over Badminton Quintus	blz.	5
Omnivereniging Quintus	blz.	5
Westlandse Badminton Federatie (WBF)	blz.	5
Speeltijden	blz.	6
Contributie	blz.	7
Automatische incasso	blz.	9
Formulier automatische incasso	blz.	10
Bestuur	blz.	11
Commissies	blz.	12
Wedstrijdsecretariaat	blz.	15
Ledenadministratie	blz.	16
Informatievoorziening	blz.	17
Speelschema	blz.	19
Contactlijst	blz.	21
Startdata	blz.	22

WAAROM EEN INFORMATIEBOEKJE?

Bij Badminton Quintus vinden we het belangrijk dat mensen hun ontspanning kunnen vinden door met veel plezier en sportiviteit wekelijks hun shuttletje te slaan, op welke wijze en op welke niveau dan ook.

Er zijn vele doelgroepen binnen onze vereniging: de jeugd, de woensdagmorgen-dames, de 55-plussers, de vrijdagavondspelers, de recreanten en de competitie-spelers.

Met dit boekje proberen we alle leden op de hoogte te houden van de activiteiten en mogelijkheden binnen onze vereniging. De bedoeling is dit boekje aan het begin van elk seizoen te actualiseren en aan alle leden te verstrekken.

Timmer- • Metsel- • Tegelwerk
Verbouw • Onderhoud

H&R bouw

Hans Dieke 06 53 71 72 29

Richard Sieck 06 53 77 73 50

Kwintsheul

OVER BADMINTON



Het is de snelste racketsport ter wereld. Het is snel, flitsend, gezond, sociaal en eigentijds. Het is een Olympische sport en bovendien is het een sport die snel aan te leren is. Badminton is een sport voor iedereen die sportief is.

Aangenomen wordt dat India de bakermat is van het badminton. Daar werd de sport Poona gespeeld, een spel dat op badminton leek. Engelse officieren introduceerden de sport, waar ze in India kennis mee hadden gemaakt, in Engeland. Omstreeks 1873 werd het spel intensief beoefend op een Engels landgoed dat **Badminton** heette. Men denkt dat de naam van het landgoed is overgegaan op het spel.

Badminton wordt gespeeld op elk niveau: recreatief, competitief, inspannend of ontspannend. Ook al heb je nog nooit een racket of shuttle in handen gehad, je kan binnen 5 minuten een wedstrijd spelen. Bij Badminton Quintus zijn altijd mensen aanwezig die nieuwelingen wegwijs kunnen maken.

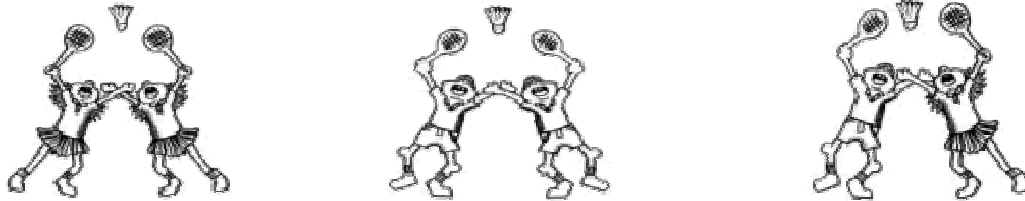

Badminton op topniveau is absolute topsport. Het explosieve vind je in geen andere sport terug. Er is een perfecte harmonie tussen het lopen in combinatie met het slaan.

Badminton kent vijf spelsoorten: vrouwenenkel, mannenenkel, vrouwendubbel, mannendubbel en gemengd dubbel.

Badminton is dus meer dan een individuele sport. Bovendien speel je, als je competitie speelt, in een team. In de trainingen, in de competitie, maar ook op recreatief niveau komen alle spelsoorten aan bod. Speel je graag alleen, speel je graag samen of vind je het allebei leuk? Het kan allemaal. Dat maakt de badmintonsport ook zo leuk. Bovendien is badminton een sport voor alle leeftijden, van jong tot oud.

Badminton is geen dure sport. Een badmintonracket, een paar goede zaalschoenen en sportkleding is alles wat je nodig hebt. De vereniging heeft shuttles. Ook zijn er altijd rackets beschikbaar voor mensen die de sport eens willen proberen.



OVER BADMINTON QUINTUS

De vereniging is opgericht op 3 augustus 1979 te Kwintsheul. Er zijn ruim 150 leden, die op verschillende dagen en tijden badminton kunnen spelen in de Eekhouthal aan de Leeuwerik 1 te Kwintsheul.



Het secretariaat is in handen van:
Miranca van Zeijl
Hoenderparklaan 120
2295 NH Kwintsheul
T: 06-51933651
E: secretaris@quintus-badminton.nl

Het inschrijvingsnummer bij de Kamer van Koophandel is 40397628.

De club is aangesloten bij Badminton Nederland (BNL) en het Verenigingsnummer is 05681.

Het IBAN nummer van de vereniging is NL31 RABO 0126 5232 90
t.n.v. Badminton Quintus te Kwintsheul.

Internetadres van de vereniging:
www.quintus-badminton.nl

OMNIVERENIGING QUINTUS

De badmintonafdeling maakt deel uit van de omnivereniging Quintus. Daar zijn ook handbal, voetbal, volleybal, gymnastiek, tennis en jeu de boules bij aangesloten. De 7 verenigingen bepalen gezamenlijk het beleid voor de omnivereniging. Het beheer van de sporthal, de sportvelden en de kantine wordt geregeld door de Stichting Beheer & Exploitatie, welke wordt gevormd door afgevaardigden van handbal en voetbal en een derde afgevaardigde uit de omnivereniging.

WESTLANDSE BADMINTON FEDERATIE (WBF)

Onze vereniging is lid van de WBF en neemt deel aan de activiteiten die door de WBF worden georganiseerd, zoals het Westlandtoernooi voor jeugd en voor senioren. Er zijn 3 à 4 vergaderingen per seizoen met de Westlandse verenigingen die bij de WBF aangesloten zijn. Onze afgevaardigde is Sander Valstar.

SPEELTIJDEN VAN ONZE GROEPEN

Maandagmiddag van 13:30 uur tot 15:30 uur.

Onder leiding van Thea Kleyberg. Er zijn 12 banen beschikbaar.
Bedoeld voor actieveelingen vanaf 55 jaar.

Woensdagmorgen van 09:00 uur tot 11:00 uur.

Onder leiding van de woensdagmorgencommissie. Er zijn 12 banen beschikbaar.

Woensdagavond van 19:00 uur tot 22:00 uur.

Training van Arless Tjin Asjoe. Er zijn 8 banen beschikbaar.

19:00 – 20:30 Extra training jeugd

20:30 – 22:00 Training senioren/competitiespelers

Vrijdagavond van 19:30 uur tot 23:00 uur.

Onder leiding van de vrijdagavondcommissie. Deze avond is bedoeld voor senioren. Er zijn 12 banen beschikbaar. De competitiewedstrijden voor de districts-, dames-, heren- en recreantenteams worden op deze avond gespeeld. Het aantal hiervoor beschikbare banen is afhankelijk van het aantal thuisspelende teams. De overige banen worden gebruikt voor training, vrij spelen en het "racket trekken".

Van 19:30 uur tot 20:30 uur is er training voor de recreanten en nieuwe leden o.l.v. van Thea Kleyberg.

Tevens is er van 19:30 uur tot 20:30 uur training voor de jeugdselectie o.l.v. Marco Eijgermans en Danny Radder.

Zaterdagochtend van 8:45 uur tot 12:15 uur.

Training van Dennis Tjin Asjoe en Esther Wouden. Er zijn 8 banen beschikbaar.

09:00 - 11:00 Jeugdtraining

11:00 - 12:15 Vrijspelen

De competitiewedstrijden voor de jeugd worden in de tweede helft van het seizoen gespeeld op deze ochtend.

CONTRIBUTIE

Het lidmaatschap loopt van september t/m mei. Eind september worden de bedragen voor het lidmaatschap afgeschreven voor diegenen die daar een machtiging tot automatische incasso voor hebben afgegeven. Zie hiervoor ook elders in dit boekje. Voor de overige contributies wordt verzocht om deze vóór eind september over te maken op IBAN nummer NL31 RABO 0126 5232 90 t.n.v. Badminton Quintus te Kwintsheul.

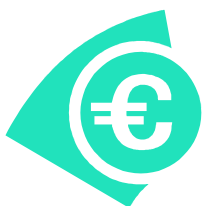

De contributie onder voorbehoud van de ALV is als volgt:

Maandagmiddag 55 +	€ 142,50
Woensdagmorgen	€ 145,00
Vrijdagavond	€ 190,00
Jeugdleden tot 14 jaar	€ 140,00
Jeugdleden vanaf 14 jaar	€ 160,00
Training woensdagavond	€ 80,00
Competitiebijdrage Senioren (najaar)	€ 30,00
Competitiebijdrage Senioren (voorjaar)	€ 10,00
Competitiebijdrage recreantenteam	€ 30,00
Verenshuttle bijdrage training	€ 21,50
Verenshuttle bijdrage competitie	€ 27,00
Inschrijfgeld	€ 5,00
Niet spelend lid	€ 40,00
Clubshirt Senioren	€ 20,00
Clubshirt Jeugd	€ 20,00
Knipkaart (6 avonden) *	€ 30,00

* *Maximaal twee per seizoen, geen clublid en geen deelname aan competities of clubtoernooien*

De peildatum voor jeugd (t/m 18 jaar) en senior (19 jaar en ouder) is 1 september.

Seizoen 2018-2019

Alle leden hebben een vaste speeldag. Bij verhindering op de eigen speeldag, kan op een andere speeldag bij een groep worden aangesloten.



Terugbetaling van contributie is niet mogelijk

Iedereen betaalt aan het begin van het seizoen de volledige basiscontributie. Daarnaast worden er nog contributies geheven op onderdelen waar men zich voor op geeft zoals trainingen, competities, toernooien, etc.

Het kan zijn dat je door blessures tijdens het seizoen uitvalt en/of mogelijk tijdelijk niet kunt spelen. Helaas kunnen wij in dit soort gevallen geen restitutie van contributie geven.

Kun je een heel jaar of meerdere jaren niet spelen, maar wil je wel betrokken blijven bij de vereniging, dan kun je je opgeven als niet spelend lid. Dit dient wel vóór september te gebeuren. Hiervoor geldt een gereduceerd tarief.

Wijzigingen dienen te worden doorgegeven aan de ledenadministratie. Dit kan per e-mail naar keesentrees@kabelfoon.nl of een briefje naar De Frankenthaler 9, 2291 JA Wateringen.



AUTOMATISCHE INCASSO

Om een en ander zo soepel mogelijk te kunnen laten verlopen, zouden we graag onderstaande zaken automatisch incasseren:

- contributies
- inschrijfgeld
- trainingsgeld
- competitiebijdrage
- verenshuttlebijdrage



Om dit te kunnen regelen, moet wel door iedere betaler een machtiging afgegeven worden voor een automatische incasso (zie volgende bladzijde, maar de machtiging is ook te downloaden vanaf de site). Na het eenmalig tekenen van de machtiging hoeft je zelf verder niets meer te doen.

Voor het opzeggen van de automatische incasso hoeft je alleen een mailtje te sturen of een briefje te schrijven met vermelding van: naam, IBAN en datum van ingang naar de penningmeester:

Marja Middelburg, penningmeester@quintus-badminton.nl

Ben je het niet eens met een afschrijving? Door 1 telefoontje naar je bank, of bij internetbankieren het weigeren van de incasso, kan de overboeking teruggedraaid worden.

Er is een mogelijkheid om de contributie in 3 termijnen te betalen. Ook hiervoor kun je contact opnemen met de penningmeester.

Wij hopen dat iedereen aan de wens van het bestuur wil voldoen en de machtiging vóór 15 september wil inleveren bij de penningmeester of de leiding van de desbetreffende speeldag.

Mocht je bezwaar hebben tegen betaling d.m.v. automatische incasso, dan vertrouwen we erop dat je je contributie en eventuele andere te betalen kosten binnen 14 dagen na ontvangst van de factuur hebt overgemaakt.

We rekenen graag op ieders medewerking.

BADMINTONVERENIGING QUINTUS

IBAN nummer NL31 RABO 0126 5232 90 bij de Rabobank

Machtiging tot automatische incasso

Door ondertekening van dit formulier geeft u Badminton Quintus toestemming een doorlopende incasso-opdracht voor de jaarlijkse contributie en/of trainings- en competitiebijdrage naar uw bank op te sturen. De bank schrijft vervolgens het bedrag van uw rekening af.

Indien u het niet eens bent met deze afschrijving, kunt u deze laten terugboeken. Neem hiervoor binnen 8 weken na afschrijving contact op met uw bank. Vraag uw bank naar de voorwaarden.

Naam en voorletters lid: _____

Speeldag: _____

Adres: _____

Postcode en woonplaats: _____

Naam bank: _____

Naam rekeninghouder: _____

IBAN nummer: _____

Datum: _____

Handtekening: _____

*Formulier svp inleveren bij uw contactpersoon of opsturen naar
penningmeester@quintus-badminton.nl*

BESTUUR

Het bestuur bestaat momenteel uit 6 personen, die de dagelijkse gang van zaken voor de vereniging regelen. Ieder bestuurslid treedt 3 jaar na zijn verkiezing af en is terstond herkiesbaar.

Voorzitter : **Anneke Keehnen**, vanaf seizoen 2016/2017.

Secretaris : **Miranca van Zeijl**, vanaf seizoen 2016/2017.
Tevens contactpersoon voor de nieuwsbrief,
het informatieboekje en het Quintusblad.

Penningmeester : **Marja Middelburg**, vanaf seizoen 2016/2017.

Voorzitter TC : **Sander Valstar** vanaf seizoen 2011/2012.
Tevens contactpersoon voor het wedstrijdsecretariaat.

Jeugdvoorzitter : **Marije Helleman**, vanaf seizoen 2018/2019.

Algemeen lid : **Wally Faubel**, vanaf seizoen 2016/2017.

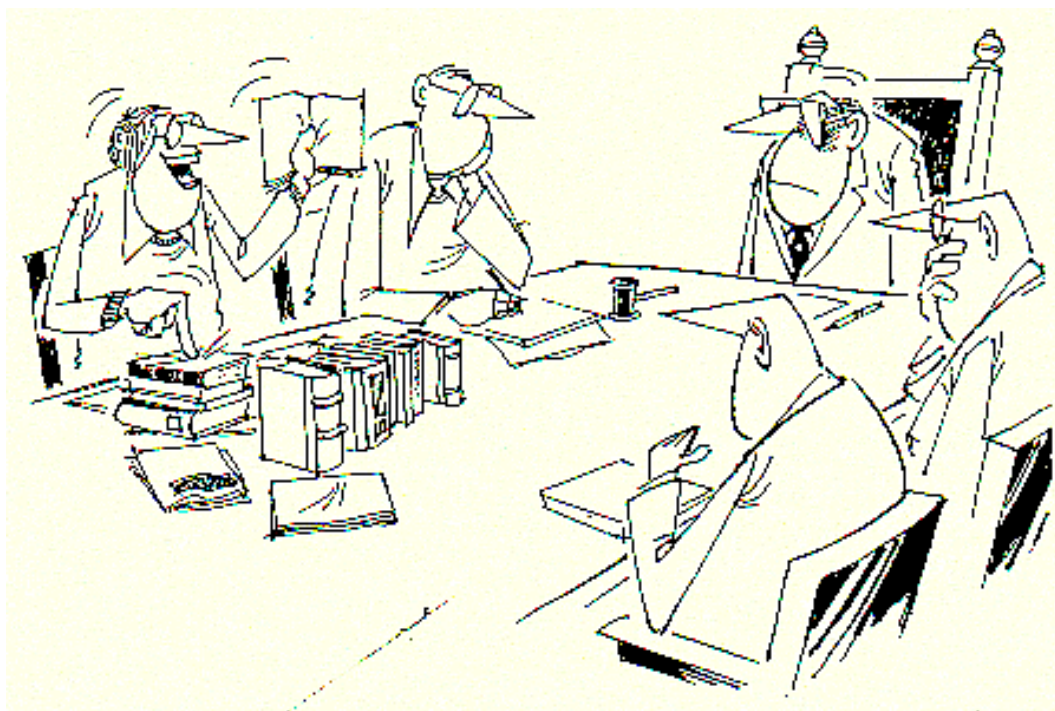

COMMISSIES

Verder zijn er een aantal commissies actief. Ieder kan zich hiervoor aanmelden. Vrijwilligers zijn altijd welkom!



Maandagmiddagcommissie

Deze commissie bestaat uit Thea Kleyberg, die de groep 55-plussers sinds januari '98 enthousiast begeleidt. In de lessen wordt, na een goede warming-up, aandacht besteed aan de basisslagen die gecombineerd worden met verschillende oefenvormen. Hierop volgen (ont)spannende badminton-partijtjes met telkens een andere partner. In de rustpauzes is er tijd voor thee, koffie of een drankje en een gezellig praatje hoort erbij. Ook het meedoen aan toernooien binnen de vereniging wordt gestimuleerd.

Woensdagmorgencommissie

Deze commissie bestaat uit Trudy van der Valk en Judith van Adrichem. De woensdagmorgengroep is een gezellige en enthousiaste groep die ook erg fanatiek is in het spelletje.

Er wordt regelmatig gespeeld met andere clubs en de jaarlijkse Sint, Kerst en Oud en Nieuw toernooien zijn beroemd.

Vrijdagavondcommissie

Deze commissie bestaat uit 4 leden: Thea Kleyberg, Ank Guldemund, Bertus van der Burg en Jan Gerritse. Zij zorgen dat alles op de vrijdagavond op rolletjes loopt: de netten, het spelersbord, de opvang van nieuwe leden, het racket trekken, de indeling van de banen enz.

Op de vrijdagavond heeft iedere speler een pasje en kan kiezen of hij/zij wil "vrij spelen" of wil meedoen met het "racket trekken".

Het leuke van het "racket trekken" is dat je als eenling kunt komen spelen, waarbij je steeds met andere leden van de club speelt en zo iedereen leert kennen. Om dit alles soepel en eerlijk te laten verlopen, worden de volgende regels gehanteerd:

1. bij aankomst in de hal je pasje ophangen en kiezen voor "vrij spelen" of "racket trekken".
2. aan de hand van het aantal "vrijspelers" en "rackettrekkers" wordt door de vrijdagavondcommissie bepaald welke banen beschikbaar zijn voor welke groep.
3. na elke speelronde (20 - 30 minuten) wordt het aantal banen per groep opnieuw vastgesteld.
4. de wedstrijden voor de "rackettrekkers" worden door de vrijdagavondcommissie ingedeeld; de "vrijspelers" doen dit zelf.
5. wil je de volgende ronde niet meer spelen, geef dit dan aan door je pasje schuin (aan 1 spijkertje) te hangen. Dan kan de vrijdagavondcommissie daar bij de indeling van de volgende ronde rekening mee houden.

Jeugdcommissie

Bij de jeugd van Badminton Quintus kan ieder kind zich lekker uitleven. Gezelligheid en sportiviteit staan bij ons bovenaan. De jeugdcommissie, o.l.v. Marije Helleman, probeert dit allemaal in goede banen te leiden.

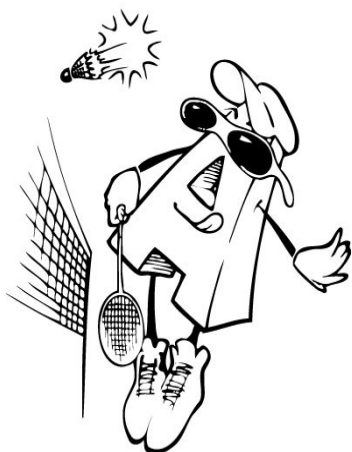

De trainingen zijn op zaterdagochtend (standaard dag) o.l.v. Dennis Tjin Asjoe en Esther Wouden. Woensdagavond (extra training) wordt getraind o.l.v. Arless Tjin Asjoe.

Dan hebben we nog de vrijdagavond. Dit is de avond voor de senioren, maar in het eerste uur kunnen de oudere jeugdleden meespelen. Ze kunnen dan ook de sfeer een beetje proeven bij de senioren. Tevens kunnen zij meedoen met de activiteiten bij de senioren op deze avond (toernooien, clubkampioenschappen en "racket trekken").

Doordat de oudere jeugd niet altijd vrij is om op zaterdagochtend te kunnen spelen, hebben ze ook de mogelijkheid om alleen op woensdag- en vrijdagavond te spelen.

Er zijn verschillende activiteiten voor de jeugd gedurende het hele seizoen.

De vaste activiteiten zijn:

- * Toernooien op Quintus (o.a. ouder/kind toernooi, sinterklaastoernooi)
- * Jeugdcompetitie (van februari t/m mei)
- * Diverse jeugdtoernooien bij verschillende clubs
- * Clubkampioenschappen
- * Een spetterende feestavond
- * Jeugdkamp of speeldag

Een greep uit de activiteiten van het verleden:

- * Kijken bij grote toernooien met toppers
- * Clinic van een profspeler
- * Zwemmen
- * Kanoën
- * Survival

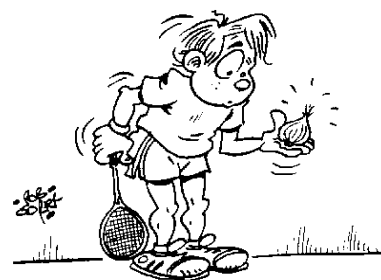

... EEN "UITJE" VOOR DE KINDEREN...

Nieuwsgierig geworden? Kom gewoon eens een keertje kijken of een shuttletje mee slaan. Er zijn rackets aanwezig, die je kunt lenen, maar zorg zelf wel voor zaalschoenen zonder zwarte zolen. Wil je wat meer informatie? Neem dan even contact op met iemand van het bestuur.

Technische Commissie

De commissie bestaat uit:

1. Sander Valstar, voorzitter sinds seizoen 2011/2012
2. Thea Kleyberg, vertegenwoordiger Vrijdagavondcommissie en 55+
3. Marco Eijgermans, adviezen
4. Vertegenwoordiger van de Jeugdcommissie
5. Vacant, vertegenwoordiger externe toernooien

Er wordt circa 3 keer per jaar vergaderd. Tijdens deze vergaderingen informeren de verschillende leden elkaar over hun activiteiten, wensen en eventuele problemen en proberen deze zaken op elkaar af te stemmen en de problemen, waar mogelijk, op te lossen. Ook zaken als shuttles, trainingen, halindeling, materialen en telmappen komen regelmatig aan de orde.

De PR- en Sponsorcommissie

De PR- en Sponsorcommissie zoekt actief naar sponsoren en promoot de vereniging. Kevin van der Meer en Marlou Gardien zijn hier aanspreekpunt voor.

De Barcommissie

De barcommissie is op vrijdagavond actief en staat o.l.v. Eddie Wempe. De bardiensten worden per toerbeurt gedraaid door vrijwilligers van de vrijdagavond en door familieleden van spelers. We kunnen altijd nieuwe barmensen gebruiken. Heb je belangstelling, neem dan even contact op met Eddie of iemand van het bestuur.

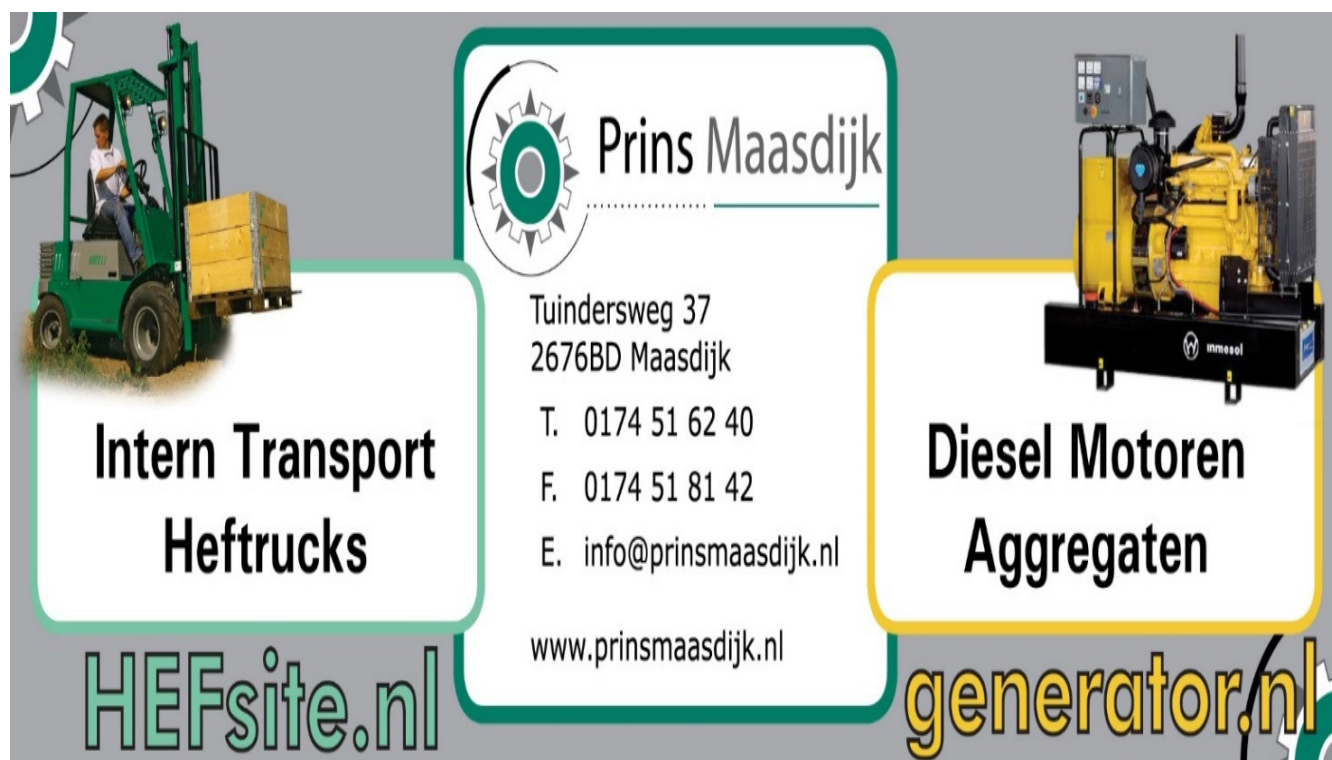

The advertisement features a central white box with a green border containing the company logo and contact details. To the left is an image of a green forklift with a yellow pallet, and to the right is an image of a yellow diesel engine on a black base. The background is grey with gear icons in the corners.

Prins Maasdijk

Tuindersweg 37
2676BD Maasdijk

T. 0174 51 62 40
F. 0174 51 81 42
E. info@prinsmaasdijk.nl

www.prinsmaasdijk.nl

**Intern Transport
Heftrucks**

**Diesel Motoren
Aggregaten**

HEFsite.nl **generator.nl**

WEDSTRIJDSECRETARIAAT

Sander Valstar is de persoon die alles regelt op het gebied van de regiocompetitie, de dames- en herencompetitie en deels de jeugdcompetitie. Hij verzorgt de administratie rondom competitiezaken en onderhoudt contacten met BNL en verenigingen, maakt de wedstrijdschema's, verzorgt de wedstrijdmappen en regelt de voorraad (bestelling) van shuttles. De recreantencompetitie wordt verzorgd door Aad Buitelaar.

Dit jaar doen 5 teams mee met de competitie:

- team 1 in de 4^e divisie
- team 2 in de 5^e divisie
- team 3 in de 7^e divisie
- team 4 in de 8^e divisie
- team M1 in de najaarsmannencompetitie C-klasse



De najaarscompetitie loopt van september tot februari.

In het voorjaar doen doorgaans een damesteam en een herenteam mee. De voorjaarscompetitie loopt van februari tot juni. Dit geldt tevens voor de jeugd- en opstapcompetitie.

OTTEN ELEKTROTECHNIEK
WESTLAND • 06 - 53 51 18 57

DE LEDENADMINISTRATIE

De ledenadministratie is sinds seizoen 2009/2010 in handen van Trees van Leeuwen. Zij houdt het overzicht bij van het aantal leden en de adressen hiervan. Daarnaast is zij contactpersoon voor BNL wat betreft bondscontributie en -lidmaatschap.

Aanmelden gaat met het aanmeldingsformulier dat via de website gedownload kan worden. Het aanmeldingsformulier kan worden opgestuurd naar de ledenadministratie of worden ingeleverd bij een van de contactpersonen van de doelgroepen.

Afmelden moet schriftelijk door de leden zelf rechtstreeks bij Trees en wel op de volgende wijze:

1. Afmelden moet gebeuren liefst voor 1 juli, maar zeker voor 1 september.
2. Meldt men zich af na 1 september of helemaal niet, dan zijn wij genoodzaakt de gehele contributie in rekening te brengen.

Ook **adres- of andere wijzigingen** graag zo spoedig mogelijk doorgeven aan:

Trees van Leeuwen
De Frankenthaler 9
2291 JA Wateringen

T: 0174- 294914

E: keesentrees@kabelfoon.nl



INFORMATIEVOORZIENING

AVG

Zoals jullie waarschijnlijk wel hebben gehoord of gelezen, geldt sinds 25 mei 2018 de Algemene Verordening Gegevensbescherming (AVG). Ook onze vereniging moet hieraan voldoen en inmiddels is een Privacy-beleid opgesteld. Een kopie kan worden opgevraagd bij het bestuur. Het document is ook op onze website te vinden.

Verzekering

In de contributie die door bondsleden aan BNL wordt afgedragen, is een verzekering inbegrepen. Voor meer informatie hierover, zie de website van BNL of vraag het na bij het bestuur.

Arbowet

De Arbowet wil de arbeidssituatie van vrijwilligersorganisaties regelen d.m.v. een speciale Arbocheck, die aangeeft wat de eventuele risico's zijn en welke verbeteringen de vereniging door moet voeren. Ook wij hebben zo'n Arbocheck gedaan en in het kader hiervan is o.a. het volgende geregeld:

1. Een ongeval of ernstige blessure dient geregistreerd te worden en daarvoor moet een registratieformulier ingevuld worden door de verantwoordelijke persoon van de doelgroep. De formulieren liggen in de badmintonkast en moeten ingevuld bij het secretariaat afgegeven worden.
2. De vertrouwenspersoon voor de jeugd is Marije Helleman of een van de Jeugdcommissieleden; voor senioren is Anneke Keehnen of een van de andere bestuursleden de vertrouwenspersoon.
3. Meldingen omtrent seksuele intimidatie kunnen worden gedaan via meldpunt@badminton.nl. De Vertrouwenscontactpersoon bij BNL is Barbara Mura, Tel 030-7513841 of E: bmura@badminton.nl.

Voor een vertrouwenspersoon bij de NOC*NSF: Tel 0900-2025590 of kijk op www.nocnsf.nl/vertrouwenspuntsport

Informatie via internet

De vereniging heeft een eigen website. Deze wordt regelmatig geactualiseerd met competitienieuws, uitslagen, het Quintusblad, e.d. De Webmaster is Sanne Kleiweg en het adres is: **www.quintus-badminton.nl**

Informatie via de Nieuwsbrief

Elk seizoen willen wij een aantal keer een nieuwsbrief uitbrengen wanneer er zaken zijn om te melden. De nieuwsbrief wordt zoveel mogelijk per mail verzonden en kan ook via de website worden ingezien. Contactpersoon voor de nieuwsbrief is Miranca van Zeijl.

Informatie via het QUINTUSBLAD

Het Quintusblad is alleen nog digitaal beschikbaar. Leden krijgen het per e-mail toegestuurd. Je kunt het ook op de website vinden.

Elke week wordt in het Quintusblad een stukje van Badminton Quintus gepubliceerd. De informatie gaat over aangekondigde wedstrijden, uitslagen van wedstrijden, trainingen, mededelingen van algemene aard, toernooien die georganiseerd gaan worden, enz.

Degenen die wat willen schrijven, kunnen hun kopij inleveren bij Anneke Keehnen zondag vóór 17:00 uur op Elzenhove 11 te Kwintsheul. Het liefst per email: **jt.keehnen@kabelfoon.nl**

Informatie via het SPELERSBORD

Op maandagmiddag, woensdagmorgen en vrijdagavond wordt gebruik gemaakt van het "spelersbord" - een bord waarop de indeling van de banen is gemaakt en waarbij de pasjes opgehangen kunnen worden, wie met wie en waar speelt. Aan de zijkant van dit bord is ruimte gelaten voor mededelingen, folders, inschrijfformulieren voor toernooien enz.

L I M O E R 

UITVAARTBEGELEIDING

Bewust afscheid nemen

De Maroc 31
2291 JX Wateringen
t. 0174 - 29 59 09
e. info@limoer.nl
i. www.limoer.nl

Ducky Schreiber

06 - 12 47 74 96

SPEELSCHEMA 2018

dag groep hal tijd	maandag 55+ 3/3 13.30-15.30	woensdag dames 3/3 9.00-11.00	woensdag training 2/3 19.00-22.00	vrijdag comp & recr. 3/3 19.30-23.00	zaterdag jeugd 2/3 8.45-12.15
week					
33			15-aug		
34			22-aug		
35	27-aug	29-aug	29-aug	31-aug	1-sep
36	3-sep	5-sep	5-sep	7-sep	8-sep
37	10-sep	12-sep	12-sep	14-sep	15-sep
38	17-sep	19-sep	19-sep	21-sep	22-sep
39	24-sep	26-sep	26-sep	28-sep	29-sep
40	1-okt	3-okt	3-okt	5-okt	6-okt
41	8-okt	10-okt	10-okt	12-okt	13-okt
42	15-okt	17-okt	17-okt	19-okt	20-okt
43	22-okt	24-okt	24-okt	26-okt	27-okt
44	29-okt	31-okt	31-okt	2-nov	3-nov
45	5-nov	7-nov	7-nov	9-nov	10-nov
46	12-nov	14-nov	14-nov	16-nov	17-nov
47	19-nov	21-nov	21-nov	23-nov	24-nov
48	26-nov	28-nov	28-nov	30-nov	1-dec
49	3-dec	5-dec	5-dec	7-dec	8-dec
50	10-dec	12-dec	12-dec	14-dec	15-dec
51	17-dec	19-dec	19-dec	21-dec	22-dec
52	24-dec	26-dec	26-dec	28-dec	29-dec
	31 dec				

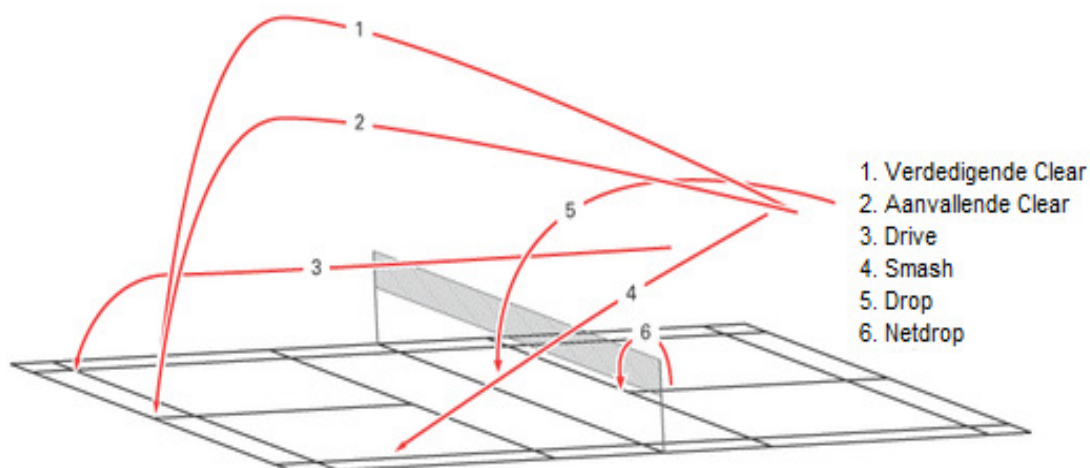

SPEELSCHEMA 2019

dag groep hal tijd	maandag 55+ 3/3 13.30-15.30	woensdag dames 3/3 9.00-11.00	woensdag training 2/3 19.00-22.00	vrijdag comp & recr. 3/3 19.30-23.00	zaterdag jeugd 2/3 8.45-12.15
week					
1		2-jan	2-jan	4-jan	5-jan
2	7-jan	9-jan	9-jan	11-jan	12-jan
3	14-jan	16-jan	16-jan	18-jan	19-jan
4	21-jan	23-jan	23-jan	25-jan	26-jan
5	28-jan	30-jan	30-jan	1-feb	2-feb
6	4-feb	6-feb	6-feb	8-feb	9-feb
7	11-feb	13-feb	13-feb	15-feb	16-feb
8	18-feb	20-feb	20-feb	22-feb	23-feb
9	25-feb	27-feb	27-feb	1-mrt	2-mrt
10	4-mrt	6-mrt	6-mrt	8-mrt	9-mrt
11	11-mrt	13-mrt	13-mrt	15-mrt	16-mrt
12	18-mrt	20-mrt	20-mrt	22-mrt	23-mrt
13	25-mrt	27-mrt	27-mrt	29-mrt	30-mrt
14	1-apr	3-apr	3-apr	5-apr	6-apr
15	8-apr	10-apr	10-apr	12-apr	13-apr
16	15-apr	17-apr	17-apr	19-apr	20-apr
17	22-apr	24-apr	24-apr	26-apr	27-apr
18	29-apr	1-mei	1-mei	3-mei	4-mei
19	6-mei	8-mei	8-mei	10-mei	11-mei
20	13-mei	15-mei	15-mei	17-mei	18-mei
21	20-mei	22-mei	22-mei	24-mei	25-mei
22	27-mei	29-mei	29-mei	31-mei	1-jun
23		5-jun		7-jun	8-jun
24		12-jun			
25		19-jun			
26		26-jun			
27		3-jul			
28		10-jul			

Op de rood-gemarkeerde dagen wordt er niet gespeeld.
Op de groen-gemarkeerde dagen wordt in 2/3^e hal gespeeld.

Contactlijst 2018/2019

Bestuur			
Voorzitter	Anneke Keehnen	06-18093184	voorzitter@quintus-badminton.nl
Secretaris	Miranca van Zeijl	06-51933651	secretaris@quintus-badminton.nl
Penningmeester	Marja Middelburg	06-48577691	penningmeester@quintus-badminton.nl
Wedstrijdsecretariaat	Sander Valstar	06-29388023	s.valstar01@gmail.com
Jeugdvoorzitter	Marije Helleman	06-10603574	jeugdvoorzitter@quintus-badminton.nl
Algemeen lid	Wally Faubel	06-22729239	walfaub@gmail.com
Commissies			
Maandagmiddag	Thea Kleyberg	0174-292190	kleybergagf@kabelfoon.nl
Woensdagmorgen	Trudy vd Valk	0174 298197	trudyvandervalk@kpnmail.nl
	Judith van Adrichem	0174 294721	rvanadrichem@caiway.nl
Vrijdagavond	Thea Kleyberg	0174-292190	kleybergagf@kabelfoon.nl
	Ank Guldemund	06-20737170	
	Jan Gerritse	0174-515939	info@jgadministratie.nl
	Bertus van der Burg	0174-296248	bvdburg@kabelfoon.nl
Technische commissie	Sander Valstar	06-29388023	s.valstar01@gmail.com
Barcommissie	Eddie Wempe	0174-270650	eddieqb@gmail.com
Jeugdcommissie	Marije Helleman	06-10603574	jeugdvoorzitter@quintus-badminton.nl
Sponsorcommissie	Kevin van der Meer	06-30719370	kevinvdmeer@live.nl
Trainers			
Woensdagavond trainer	Arless Tjin Asjoe	06-17145574	a.tjinasjoe@hwwzorg.nl
Zaterdagochtend trainer	Dennis Tjin Asjoe	06-20563320	dennis.tjinasjoe@gmail.com
Overig			
Ledenadministratie	Trees van Leeuwen	0174-294914	treesenkees@kabelfoon.nl
Webmaster	Sanne Kleiweg	06-45029792	info@quintus-badminton.nl
Recreantencompetitie	Aad Buitelaar	0174-623804	aadoriental@hetnet.nl
Quintusblad	Anneke Keehnen	0174-296318	jt.keehnen@kabelfoon.nl
Nieuwsbrief	Miranca van Zeijl	06-51933651	secretaris@quintus-badminton.nl
Badminton Nederland	Regio Zuid/West	030-7513840	info@badminton.nl
Halbeheerder	Loek Schulte	Sportcomplex 0174-296454	beheerder@ sportaccommodatiequintus.nl

Startdata seizoen 2018/2019

Maandagmiddag	27 augustus 2018	13:30 – 15:30 uur
Woensdagmorgen	29 augustus 2018	09:00 – 11:00 uur
Woensdagavond training	17 augustus 2018	19:00 – 22:00 uur
Vrijdagavond	31 augustus 2018	19:30 – 23:00 uur
Zaterdagochtend jeugd	1 september 2018	08:45 – 12:15 uur

